

Antenne GPS sync horaire pour ITA

Notice d'utilisation

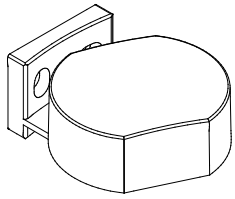

Réf. CCT15970  
ITA GPS Antenna

Pour votre sécurité



**DANGER**  
**Risque de graves dommages matériels et de blessures corporelles sérieuses dus, par exemple, au feu ou à un choc électrique ayant pour origine des installations électriques incorrectes.**

Seule une personne justifiant de connaissances de base dans les domaines suivants peut assurer des installations électriques sécurisées :

- Raccordement aux réseaux d'installation
- Raccordement de différents appareils électriques
- Pose de câbles électriques

Seuls les professionnels compétents ayant été formés dans le domaine de la technologie des installations électriques possèdent, en règle générale, ces compétences et cette expérience. Si ces conditions minimum ne sont pas remplies ou si elles sont ignorées d'une manière ou d'une autre, vous serez entièrement responsable en cas de dommages sur des biens ou de dommages corporels.

Explication interrupteur DIP/positions des interrupteurs

	Interrupteur A	Interrupteur B	Interrupteur C	Interrupteur D	Interrupteur E	Interrupteur F
<b>ON</b>	Passage heure d'été/heure d'hiver <b>ACTIF*</b>	Signe GMT [+]	Décalage GMT 1 heure	Décalage GMT 2 heures	Décalage GMT 4 heures	Décalage GMT 8 heures
<b>OFF</b>	Passage heure d'été/heure d'hiver <b>INACTIF*</b>	Signe GMT [-]	Aucun décalage	Aucun décalage	Aucun décalage	Aucun décalage

Réglage du signal de sortie = DCF [état à la livraison]

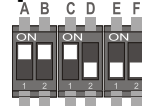

[Veuillez noter que le signal DCF ne contient aucune donnée météorologiques]

Réglage du signal de sortie = Heure universelle UTC [GMT]

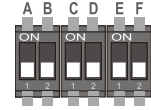

Affichages des horloges pilotées (en cas de réception radio)

- Une fois le récepteur GPS raccordé, les horloges pilotées affichent à l'écran qu'une connexion est disponible par le clignotement du symbole GPS ☼.
- **ATTENTION** : Il peut se passer jusqu'à 15 minutes avant que le symbole GPS ☼ apparaisse/clignote à l'écran des horloges pour la première fois après le raccordement du récepteur GPS.
- Le symbole GPS ☼ peut clignoter jusqu'à 5 minutes à l'écran avant d'être affiché en permanence une fois la synchronisation effectuée avec succès.
- Si l'antenne GPS ne reçoit aucun signal, les ordinateurs pilotés internes continuent de fonctionner avec la précision du quartz. Le symbole GPS ☼ n'est pas affiché.

**!!AFFICHAGE PERMANENT DU SYMBOLE GPS ☼ SUR L'ÉCRAN DES HORLOGES = HORLOGE PILOTÉE SYNCHRONISÉE!!**

Remarque relative à l'installation

- Le récepteur GPS doit être installé de manière à ce qu'aucun obstacle (arbres/murs/plafonds/etc.) entre le dessus de l'appareil et le ciel ne puisse nuire à une bonne réception.
- Aucun transformateur, relais, contacteur ou autre ne doit être installé dans un rayon de 1 m autour du récepteur GPS. Si une lampe fluorescente se trouve dans ce rayon, il convient de garantir que cette dernière sera éteinte de temps en temps pour permettre une réception correcte pendant le temps d'arrêt.
- En cas de montage mural, celle-ci ne doit pas être perturbée par des lignes électriques ou des corps métalliques parasites.
- **Si la LED de la face inférieure de l'appareil du récepteur ne clignote PAS** : Raccordement incorrect/contrôler le raccordement
- **Si la LED de la face inférieure du boîtier du récepteur clignote rapidement (cycle de 5 Hz)** : Raccordement correct/recherche du signal GPS (jusqu'à 15 minutes)
- **Si la LED de la face inférieure du boîtier du récepteur clignote lentement (toutes les secondes)** : Raccordement correct/réception du signal OK
- **Si la LED de la face inférieure du boîtier du récepteur clignote encore rapidement (5 Hz) après plus de 15 minutes** : Il est possible qu'aucune réception correcte du signal GPS ne soit disponible. Veuillez chercher un autre emplacement.
- Plusieurs minutes peuvent s'écouler jusqu'à ce que l'horloge pilotée soit synchronisée et que le symbole GPS ☼ soit affiché en permanence sur l'écran de l'horloge.

Explication de la LED du récepteur GPS/symbole GPS dans l'écran de l'horloge pilotée

LED sur la face inférieure du récepteur GPS	Symbole GPS ☼ sur l'écran des horloges pilotées	ÉTAT
<b>LED éteinte</b>	Le symbole GPS ☼ n'est pas affiché sur l'écran des horloges pilotées	=> Aucune tension d'alimentation => Raccordement incorrect
<b>LED clignote rapidement (5 Hz)</b>	Le symbole GPS ☼ clignote sur l'écran des horloges pilotées	=> Recherche du signal GPS => Synchronisation en cours
<b>LED clignote lentement (toutes les secondes)</b>	Le symbole GPS ☼ est affiché en permanence sur l'écran des horloges pilotées	=> Signal GPS valide => Horloge pilotée synchronisée

Caractéristiques techniques

Alimentation électrique	12-30 VDC via une alimentation électrique externe
Consommation de courant :	Ø 30 mA à 12 V/15 mA à 30 V
Signal de sortie	Télégramme temporel DCF (pas de données météorologiques) Polarité du signal de sortie LOW active Sortie de type collecteur ouvert : Umax 50 VDC Imax 80 mA
	Puissance de sortie max. 200 mW Tension de sortie LOW 2,5 VDC
Contrôle de la réception	Via la diode lumineuse intégrée
Réaction en cas de perturbations de la réception	Les horloges pilotées numériques continuent de fonctionner sans perturbations selon le quartz interne
Antenne	Récepteur GPS
Température ambiante admise	-30 °C...+55 °C
Boîtier	Thermoplastique autoextinguible
Type de montage	Installation murale avec équerre de fixation
Indice de protection	IP 54 selon DIN EN 60529
Câbles	A 3 fils (recommandation : blindés/section 0,33 à 2,5 mm²)

Sous réserve de modifications techniques

Montage de l'appareil

Raccordement/montage mural

- Desserrez les deux vis sur la face inférieure du boîtier et retirez la plaque support.
- Passez le câble dans le passe-fils fourni et guidez-le dans l'ouverture de la plaque support.
- Reliez le câble au bornier conformément au schéma de raccordement.
- Montez le passe-fils comme il convient dans l'ouverture de la plaque support.
- Revissez le boîtier avec la plaque support.
- Vissez l'équerre de fixation au mur et installez-y le récepteur radio (voir le plan de perçage).

Plan de perçage du support mural

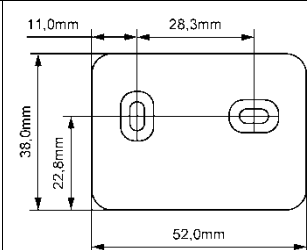

**!!! PAS A L'ÉCHELLE !!!**

Raccordement de l'appareil

Câbles et pose des câbles

- Reliez le récepteur radio et l'horloge (voir le schéma de raccordement) de telle façon que les lignes ne passent pas entre le mur de montage et le récepteur radio.
- Longueur de câble max. : 200 m
- Section de câble : 0,33 à 2,5 mm²
- Il convient d'éviter la pose parallèle à d'autres lignes (courant, téléphone, etc.).

**RECOMMANDATION** : Utilisation d'un câble blindé

Schéma de raccordement

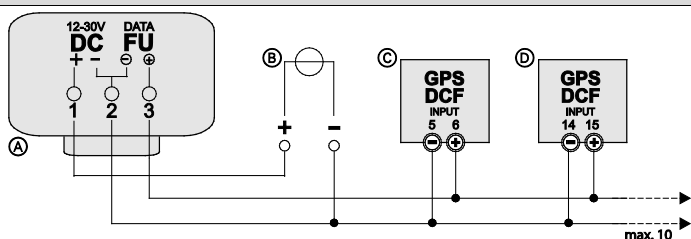

- (A) Antenne GPS pour ITA
- (B) Alimentation électrique externe, 12-30 VDC, SELV
- (C) ITA 1c
- (D) ITA 4c

Schneider Electric Industries SAS

Si vous avez des questions d'ordre technique, veuillez contacter le service clientèle central de votre pays.  
www.schneider-electric.com

GPS Antenna for ITA

Operating instructions

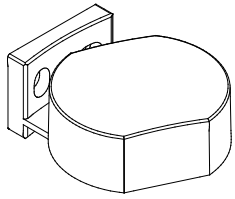

Art. no. CCT15970  
ITA GPS Antenna

For your safety



**DANGER**

**Risk of serious damage to property and personal injury, e.g. from fire or electric shock, due to incorrect electrical installation.**

Safe electrical installation can only be ensured if the person in question can prove basic knowledge in the following areas:

- Connecting to installation networks
- Connecting several electrical devices
- Laying electric cables

These skills and experience are normally only possessed by skilled professionals who are trained in the field of electrical installation technology. If these minimum requirements are not met or are disregarded in any way, you will be solely liable for any damage to property or personal injury.

Explanation of DIP switch // switch positions

	Switch A	Switch B	Switch C	Switch D	Switch E	Switch F
<b>ON</b>	Daylight saving time changeover ON*	GMT sign [+]	GMT offset 1 hour	GMT offset 2 hours	GMT offset 4 hours	GMT offset 8 hours
<b>OFF</b>	Daylight saving time changeover OFF*	GMT sign [-]	No offset	No offset	No offset	No offset

Setting for output signal = DCF [factory setting]

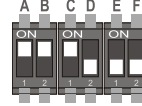

[Please note that the DCF signal does not carry any weather data]

Setting for output signal = universal time UTC [GMT]

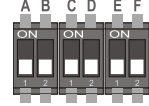

Installation note

- Install the GPS receiver in such a way that there are no obstacles (trees / walls / floors / etc.) which could interfere with a clear reception between the top of the device and the sky.
- No transformers, relays, contactors or the like are allowed to be installed within a radius of 1 m around the GPS receiver. If there is a fluorescent lamp in this vicinity, it is necessary to guarantee that it will be turned off from time to time, in order ensure that a correct reception is possible during the switching-off time.
- If wall mounting is used, the wall should not have any electrical cables and disruptive metallic objects.
- **If the LED on the underside of the receiver does NOT flash:**  
Bad connection / check the connection
- **If the LED on the underside of the receiver flashes quickly (5 Hz frequency):**  
Correct connection / search for GPS signal (up to 15 minutes)
- **If the LED on the underside of the receiver flashes slowly (one-second intervals):**  
Correct connection / signal reception OK
- **If the LED on the underside of the receiver is still flashing quickly after more than 15 minutes (5 Hz frequency):** It is possible that no correct reception of the GPS signal is possible. Please search for a different location.
- It can take several minutes for the time switch to synchronise and the GPS symbol ☼ to be shown permanently on the time switch display.

Display on time switches (with radio reception)

- When the GPS receiver is connected, the time switches indicate with flashing of the GPS symbol ☼ on the time switch display that a connection has been established between both devices.
- **PLEASE NOTE:** It can take up to 15 minutes for the GPS symbol ☼ to appear on the time switch display after the GPS receiver has been connected to the time switch for the first time.
- The GPS symbol ☼ can flash for up to 5 minutes on the display until it is displayed permanently following successful time synchronisation.
- If the GPS aerial does not receive any signal, the switching computers continue running internally with quartz accuracy. The GPS symbol ☼ is not displayed.

!!PERMANENT DISPLAY OF THE GPS symbol ☼ ON THE TIME SWITCH DISPLAY = TIME SWITCH SYNCHRONISED!!

Explanation of LEDs on the GPS receiver // GPS symbol on the time switch display

LED on the underside of the GPS receiver	GPS symbols ☼ on the time switch display	STATUS
<b>LED OFF</b>	The GPS symbol ☼ is <b>not</b> visible on the time switch display	=> No electrical power supply => Bad connection
<b>LED flashes quickly (5 Hz)</b>	The GPS symbol ☼ flashes on the time switch display	=> Search for GPS signal => Synchronisation in progress
<b>LED flashes slowly (one-second intervals)</b>	The GPS symbol ☼ appears permanently on the time switch display	=> Valid GPS signal => Time switch is synchronised

Technical data

Power supply	12–30 VDC via external electrical power supply
Power consumption	∅ 30 mA at 12 V / 15 mA at 30 V
Output signal	DCF time telegram (no weather data) Polarity output signal LOW active Output type open collector wiring:  Max. output power 200 mW Output voltage LOW 2.5 VDC  U <sub>max</sub> 50 VDC I <sub>max</sub> 80 mA
Reception check	via built-on light-emitting diode
Behaviour in the event of reception problems	the digital time switches continue to operate without disruption using their own quartz timer
Antenna	GPS receiver
Permitted ambient temperature	–30 °C...+55 °C
Housing	self-extinguishing thermoplastic
Type of installation	Wall mounting with fastening bracket
Type of protection	IP 54 in accordance with DIN EN 60529
Cable	3-wire (recommendation: Shielded / cross section 0.33 to 2.5 mm <sup>2</sup> )

Subject to technical modifications

Installation of the device

Connection / wall mounting

- Unscrew both screws on the underside of the housing and lift off the base plate.
- Pass the cable through the supplied cable grommet and through the opening in the base plate.
- Connect the cable to the terminal block according to the circuit diagram.
- Install the cable grommet accordingly in the opening in the base plate.
- Screw the housing back onto the base plate.
- Screw the fastening bracket on the wall and connect the radio receiver (see drilling template).

Drilling template for wall bracket

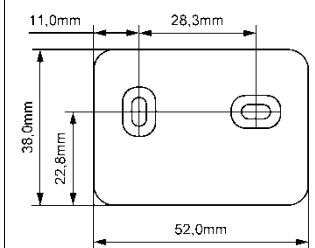

!!!NOT TO SCALE!!!

Connection of the device

Cables and cable routing

- Connect the radio receiver and time switch together (see circuit diagram) so the lines do not run between the installation wall and the radio receiver.
- Max. cable length: 200 m
- Cable diameter: 0.33 to 2.5 mm<sup>2</sup>
- Avoid routing in parallel with other lines (electricity, telephone, etc.)

**RECOMMENDATION:** Use a shielded cable

Circuit diagram

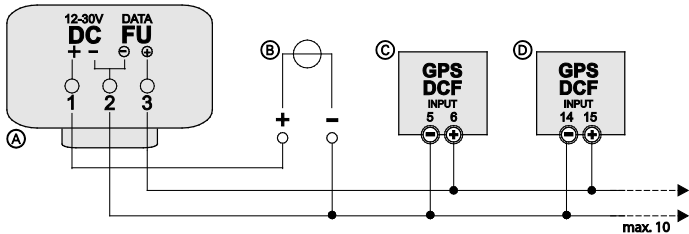

(A) GPS Antenna for ITA

(B) External electrical power supply, 12-30 VDC, SELV

(C) ITA 1c

(D) ITA 4c

Schneider Electric Industries SAS

If you have technical questions, please contact the Customer Care Centre in your country.  
www.schneider-electric.com

Antena GPS para ITA

Instrucciones de uso

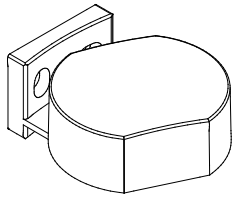

Ref. CCT15970  
ITA GPS Antenna

**Por su propia seguridad**

**PELIGRO**

**Peligro de daños materiales o lesiones graves, causados, p. ej., por fuego o por descarga eléctrica, debido a una incorrecta instalación eléctrica.**

La seguridad durante la instalación eléctrica solo se puede garantizar si la persona encargada de la misma cuenta con nociones básicas en los siguientes campos:

- Conexión a redes de instalación
- Conexión de varios dispositivos eléctricos
- Tendido de cables eléctricos

Por lo general, solo los trabajadores cualificados con formación en el ámbito de la tecnología de instalaciones eléctricas poseen los conocimientos y la experiencia para llevar a cabo este trabajo. Si no cumple estos requisitos mínimos o desatiende alguno de ellos, la responsabilidad por los daños materiales o las lesiones a personas recaerá exclusivamente sobre usted.

**Explicación interruptores DIP // posiciones de los interruptores**

	Interruptor A	Interruptor B	Interruptor C	Interruptor D	Interruptor E	Interruptor F
<b>ON</b>	Cambio de horario de verano/invierno ON	Signo GMT [+]	Retraso GMT 1 hora	Retraso GMT 2 horas	Retraso GMT 4 horas	Retraso GMT 8 horas
<b>OFF</b>	Cambio de horario de verano/invierno OFF	Signo GMT [-]	Sin retraso	Sin retraso	Sin retraso	Sin retraso

**Ajuste de la señal de salida = DCF [estado de suministro]**

**Ajuste de la señal de salida = hora universal UTC [GMT]**

*[Por favor, tenga en cuenta que la señal DCF no contiene datos meteorológicos]*

**Indicación en el display de los interruptores horarios (durante la recepción)**

- Tras conectar el receptor GPS, los interruptores horarios muestran en el display que existe conexión entre ambos dispositivos mediante el parpadeo del símbolo GPS ☼.
- **TENGA EN CUENTA LO SIGUIENTE:** Tras la conexión del receptor GPS, pueden transcurrir hasta 15 minutos hasta que el símbolo GPS ☼ aparezca/parpadee por primera vez en el display del interruptor horario.
- El símbolo GPS ☼ puede parpadear hasta 5 minutos en el display hasta visualizarse de forma permanente, una vez se haya realizado correctamente la sincronización temporal.
- Si la antena GPS no recibe ninguna señal, los ordenadores de conmutación continúan funcionando de forma interna con la precisión del cuarzo. El símbolo GPS ☼ no se visualiza.

**INDICACIÓN PERMANENTE DEL símbolo GPS ☼ EN EL DISPLAY DEL INTERRUPTOR HORARIO = INTERRUPTOR HORARIO SINCRONIZADO**

**Indicaciones para la instalación**

- El receptor GPS debe instalarse de forma que no haya obstáculos (árboles, paredes, techos, etc.) entre la parte superior del dispositivo y el cielo que impidan una recepción sin interferencias.
- En un radio de 1 m alrededor del receptor GPS no debe encontrarse instalado ningún transformador, relé, contactor o similar. En caso de que en este radio se encuentre una lámpara fluorescente, debe garantizarse que esta se desconecta de vez en cuando para permitir una recepción correcta durante el tiempo de desconexión.
- En caso de montaje en la pared, este debe estar libre de cables eléctricos y cuerpos de metal que provoquen interferencias.
- **Si el LED de la parte inferior del receptor NO parpadea:** compruebe si la conexión es correcta.
- **Si el LED de la parte inferior del receptor parpadea rápidamente (cadencia de 5 Hz):** conexión correcta/ búsqueda de señal GPS (hasta 15 minutos)
- **Si el LED de la parte inferior del dispositivo parpadea lentamente (cada segundo):** conexión correcta/recepción de señal OK
- **Si el LED de la parte inferior del receptor continúa parpadeando rápidamente una vez transcurridos más de 15 minutos (cadencia de 5 Hz):** es posible que no reciba correctamente la señal GPS. Por favor, busque otro lugar de emplazamiento.
- Pueden transcurrir varios minutos hasta que el interruptor horario se sincronice y en el display aparezca de forma permanente el símbolo GPS ☼.

**Explicación LED receptor GPS // Símbolo GPS en la indicación del display del interruptor horario**

LED situado en la parte inferior del receptor GPS	Símbolo GPS ☼ en el display del interruptor horario	ESTADO
<b>Diodo LED apagado</b>	El símbolo GPS ☼ no se visualiza en el display del interruptor horario	=> No hay alimentación eléctrica => Conexión incorrecta
<b>Diodo LED parpadea rápidamente (5 Hz)</b>	El símbolo GPS ☼ parpadea en el display del interruptor horario	=> Búsqueda de la señal GPS => sincronización en marcha
<b>LED parpadea lentamente (cada segundo)</b>	El símbolo GPS ☼ se visualiza de forma permanente en el display del interruptor horario	=> Señal GPS válida => El interruptor horario está sincronizado

**Datos técnicos**

Alimentación eléctrica	12-30 V CC a través de alimentación eléctrica externa
Consumo de corriente	Ø 30 mA con 12 V / 15 mA con 30 V
Señal de salida	Telegrama horario DCF (no hay datos meteorológicos) Polaridad de la señal de salida LOW activa Tipo de salida conexión Open Collector: Umax 50 V CC Imax 80 mA  Potencia máx. de salida 200 mW Tensión de salida LOW 2,5 V CC
Control de recepción	A través del diodo luminoso instalado
Comportamiento ante interferencias en la recepción	Los interruptores horarios digitales continúan funcionando sin interferencias a través del cuarzo propio
Antena	Receptor GPS
Temperatura ambiente permitida	-30 °C...+55 °C
Carcasa	Termoplástico autoextinguible
Tipo de montaje	Montaje en pared con escuadra de fijación
Tipo de protección	IP 54 según DIN EN 60529
Cable	3 hilos (recomendación: blindado/sección transversal entre 0,33 y 2,5 mm <sup>2</sup> )

Reservado el derecho a efectuar modificaciones técnicas.

**Montaje del dispositivo**

**Plano de taladrado para soportes de pared**

**¡NO ESTÁ HECHO EN ESCALA!**

**Conexión/montaje en pared**

- Afloje los dos tornillos de la parte inferior de la carcasa y levante la placa base.
- Pase el cable por el manguito para cable adjunto e introdúzcalo en la abertura de la placa base.
- Conecte el cable al bloque de bornes según el esquema de conexión.
- Monte el manguito para cable de la forma correspondiente en la abertura de la placa base.
- Vuelva a atornillar la carcasa con la placa base.
- Atornille la escuadra de fijación a la pared e inserte el radioreceptor (véase el plano de taladrado).

**Conexión del dispositivo**

**Cable y tendido del cable**

- Conecte el radioreceptor y el interruptor entre sí (véase el plano de conexión) de forma que los cables no discurren entre la pared de montaje y el radioreceptor.
- Longitud máx. del cable: 200 m
- Diámetro del cable: 0,33 a 2,5 mm<sup>2</sup>
- Debe evitarse el tendido paralelo con otros cables (corriente, teléfono, etc.)

**RECOMENDACIÓN:** utilización de un cable blindado

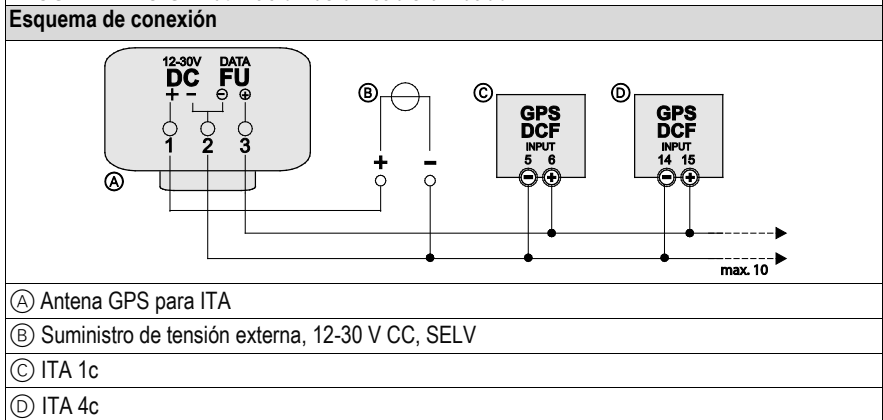

**Schneider Electric Industries SAS**

En caso de preguntas técnicas, póngase en contacto con el servicio de atención al cliente central de su país.  
www.schneider-electric.com

GPS antenna per ITA

Istruzioni di servizio

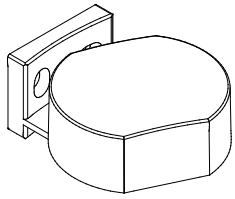

Art. n. CCT15970  
ITA GPS Antenna

Per la vostra sicurezza



PERICOLO

Sussiste il rischio di gravi danni a beni e di lesioni personali, ad es. a causa di fiamme o scosse elettriche, riconducibili a una scorretta installazione elettrica. Un'installazione elettrica sicura può essere garantita solo se il tecnico addetto all'installazione dimostra di possedere competenze di base nei seguenti campi:

- Collegamento di impianti elettrici in rete
  - Collegamento di molteplici dispositivi elettrici
  - Posa di cavi elettrici
- Tutte le suddette competenze ed esperienze sono di solito possedute solo da professionisti qualificati che hanno ricevuto una formazione nel campo della tecnologia delle installazioni elettriche. Nel caso in cui questi requisiti essenziali non siano soddisfatti o rispettati in qualsiasi modo, la persona in questione sarà la sola a essere ritenuta responsabile di ogni tipo di danno a beni o di lesioni personali.

Avvertenza per l'installazione

- Il ricevitore GPS va installato in modo che non ci siano ostacoli (alberi / pareti / tetti / ecc.) tra la parte superiore dell'apparecchio e il cielo, tali da impedire una corretta ricezione.
- Nel raggio di 1m dal ricevitore GPS non si possono installare trasformatori, relè, dispositivi di protezione o apparecchi analoghi. Se in questo raggio d'azione è presente una lampada luminescente, occorre assicurarsi che di tanto in tanto sia spenta, in modo che durante il periodo di spegnimento sia consentita una corretta ricezione.
- In caso di montaggio a parete non ci devono essere cavi elettrici e corpi metallici che creano disturbo.
- **Se il LED sulla parte inferiore dell'apparecchio di ricezione NON lampeggia:** Collegamento non corretto / Controllare collegamento
- **Se il LED sulla parte inferiore dell'apparecchio di ricezione lampeggia velocemente (5 Hz, impulso):** Collegamento corretto / Ricerca del segnale GPS (fino a 15 minuti)
- **Se il LED sulla parte inferiore dell'apparecchio di ricezione lampeggia lentamente (a ritmo dei secondi):** Collegamento corretto / Ricezione del segnale OK
- **Se il LED sulla parte inferiore dell'apparecchio di ricezione continua a lampeggiare velocemente ancora dopo 15 minuti (5 Hz, impulso):** Eventuale ricezione non corretta del segnale GPS. Cercare un'altra posizione.
- Prima che il timer si sincronizzi e il simbolo del GPS compaia in modo costante sul display del timer, possono trascorrere alcuni minuti.

Montaggio dell'apparecchio

Collegamento / Montaggio a parete

- Allentare le due viti sulla parte inferiore della scatola e sollevare la piastra di base.
- Condurre il cavo attraverso il passacavo accluso e attraverso l'apertura della piastra di base.
- Collegare il cavo alla morsetteria in base allo schema di collegamento.
- Montare il passacavo nell'apertura della piastra di base.
- Riavvitare la scatola alla piastra di base.
- Avvitare alla parete l'angolare di fissaggio e inserirvi il ricevitore radio (vedi Schema fori).

Schema fori per supporto a parete

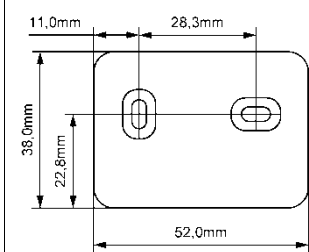

!!!NON IN SCALA!!!!

Collegamento dell'apparecchio

Cavo e posa del cavo

- Collegare il ricevitore radio e il timer in modo che i cavi non scorrono tra la parete di montaggio e il ricevitore radio stesso (vedi Schema di collegamento).
- Lunghezza cavo max.: 200m
- Diametro cavo: 0,33 - 2,5 mm<sup>2</sup>
- Evitare la posa in parallelo con altri cavi (corrente, telefono, ecc.)

**SI CONSIGLIA:** l'utilizzo di un cavo schermato

Schema di collegamento

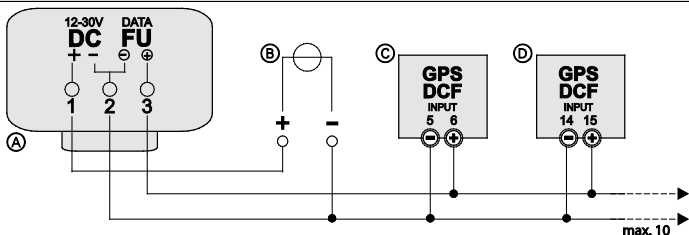

- (A) Antenna GPS per ITA
- (B) Alimentazione elettrica esterna, 12-30 VDC, SELV
- (C) ITA 1c
- (D) ITA 4c

Spiegazione interruttori DIP // Posizioni interruttori

	Interruttore A	Interruttore B	Interruttore C	Interruttore D	Interruttore E	Interruttore F
ON	Conversione estate / inverno ON*	Segno GMT [+]	Spostamento GMT 1 ora	Spostamento GMT 2 ore	Spostamento GMT 4 ore	Spostamento GMT 8 ore
OFF	Conversione estate / inverno OFF*	Segno GMT [-]	Nesuno spostamento	Nesuno spostamento	Nesuno spostamento	Nesuno spostamento

**Impostazione del segnale di uscita = DCF [alla fornitura]**

**Impostazione del segnale di uscita = ora universale UTC [GMT]**

[Considerare che il segnale DCF non contiene alcun dato meteorologico]

Visualizzazione timer sul display (durante la ricezione radio)

- Dopo il collegamento del ricevitore GPS, i timer indicano che tale collegamento è attivo, quando il simbolo GPS compaia lampeggia nel display dei timer stessi.
  - **ATTENZIONE:** Prima che il simbolo GPS compaia/lampeggi per la prima volta sul display dei timer a collegamento avvenuto tra ricevitore GPS e timer, possono trascorrere anche 15 minuti.
  - Il simbolo GPS può lampeggiare anche 5 minuti sul display, prima di essere visualizzato in modo fisso in seguito alla corretta sincronizzazione dell'ora.
  - Se l'antenna GPS non riceve alcun segnale, i computer temporizzati continuano a funzionare internamente con la precisione di un orologio al quarzo. Non viene visualizzato il simbolo GPS.
- !!VISUALIZZAZIONE FISSA DEL SIMBOLO GPS SUL DISPLAY DEL TIMER = TIMER SINCRONIZZATO!!**

Spiegazione LED ricevitore GPS // Simbolo GPS sul display del timer

LED sulla parte inferiore del ricevitore GPS	Simbolo GPS sul display del timer	STATO
LED OFF	Il simbolo GPS non compare sul display del timer	=> assenza di alimentazione elettrica => collegamento non corretto
LED lampeggia velocemente (5 Hz)	Il simbolo GPS lampeggia sul display del timer	=> ricerca del segnale GPS => sincronizzazione in corso
LED lampeggia lentamente (a ritmo di secondi)	Il simbolo GPS sul display del timer compare in modo fisso	=> segnale GPS valido => timer sincronizzato

Dati tecnici

Alimentazione elettrica	12-30 VDC da alimentazione elettrica esterna
Corrente assorbita	Ø 30 mA con 12 V / 15 mA con 30 V
Segnale di uscita	Telegramma ora DCF (no dati meteorologici) Polarità segnale di uscita LOW attiva Tipo di uscita circuito di protezione Open Collector: Umax 50 VDC Imax 80 mA
Potenza di uscita max.	200 mW
Tensione di uscita LOW	2,5 VDC
Controllo della ricezione	Mediante diodo luminoso integrato
Comportamento in caso di ricezione disturbata	I timer digitali continuano a funzionare correttamente grazie al quarzo
Antenna	Ricevitore GPS
Temperatura ambiente consentita	-30 °C...+55 °C
Scatola	Schiuma termoplastica ignifuga
Tipo di montaggio	Montaggio a parete con angolare di fissaggio
Tipo di protezione	IP 54 a norma DIN EN 60529
Cavo	A 3 fili (si consiglia: schermato / sezione 0,33 - 2,5 mm <sup>2</sup> )

**Salvo modifiche tecniche.**

Schneider Electric Industries SAS

In caso di domande tecniche si prega di contattare il Centro Servizio Clienti del proprio paese.  
www.schneider-electric.com

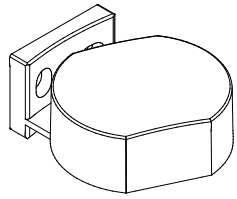

Art.-Nr. CCT15970  
ITA GPS Antenna

Für Ihre Sicherheit



GEFAHR

Gefahr von schweren Sach- und Personenschäden, z. B. durch Brand oder elektrischen Schlag, aufgrund einer unsachgemäßen Elektroinstallation.

Eine sichere Elektroinstallation kann nur gewährleistet werden, wenn die handelnde Person nachweislich über Grundkenntnisse auf folgenden Gebieten verfügt:

- Anschluss an Installationsnetze
- Verbindung mehrerer Elektrogeräte
- Verlegung von Elektroleitungen

Über diese Kenntnisse und Erfahrungen verfügen in der Regel nur ausgebildete Fachkräfte im Bereich der Elektroinstallations-technik. Bei Nichterfüllung dieser Mindestanforderungen oder Missachtung droht für Sie die persönliche Haftung bei Sach- und Personenschäden

Erläuterung DIP-Schalter // Schalterpositionen

	Schalter A	Schalter B	Schalter C	Schalter D	Schalter E	Schalter F
ON	Sommer / Winterzeitumstellung EIN*	GMT-Vorzeichen [+]	GMT Verschiebung 1 Stunde	GMT Verschiebung 2 Stunden	GMT Verschiebung 4 Stunden	GMT Verschiebung 8 Stunden
OFF	Sommer / Winterzeitumstellung AUS*	GMT-Vorzeichen [-]	Keine Verschiebung	Keine Verschiebung	Keine Verschiebung	Keine Verschiebung

Einstellung für Ausgangssignal = DCF [Auslieferungszustand]

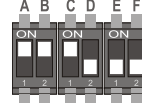

[Bitte beachten Sie das DCF Signal keine Wetterdaten enthält!]

Einstellung für Ausgangssignal = Weltzeit UTC [GMT]



Installationshinweis

- Der GPS-Empfänger ist so zu installieren, dass keine Hindernisse (Bäume / Wände / Decken / etc) zwischen Geräteoberseite und Himmel einen störungsfreien Empfang beeinträchtigen können.
- Innerhalb eines Umkreises von 1m um den GPS-Empfänger dürfen keine Transformatoren, Relais, Schütze oder dergleichen installiert sein. Falls sich in diesem Umkreis eine Leuchtstoff-Lampe befindet, muss gewährleistet sein, dass diese hin und wieder ausgeschaltet ist, damit während der Ausschaltzeit ein korrekter Empfang möglich wird.
- Bei Wandmontage sollte diese frei von elektrischen Leitungen und störenden Metallkörpern sein.
- **Blinkt die LED auf der Geräteunterseite des Empfängers NICHT:** Falschanschluss / Anschluss überprüfen
- **Blinkt die LED auf der Geräteunterseite des Empfängers schnell (5 Hz Takt):** Korrekter Anschluss / Suche nach GPS-Signal (Bis zu 15 Minuten)
- **Blinkt die LED auf der Geräteunterseite des Empfängers langsam (Sekundentakt):** Korrekter Anschluss / Signalempfang OK
- **Sollte die LED auf der Geräteunterseite des Empfängers nach mehr als 15 Minuten immer noch schnell blinken (5 Hz Takt):** Eventuell kein korrekter Empfang des GPS-Signals. Bitte suchen Sie einen anderen Standort.
- Bis die Schaltuhr synchronisiert und das GPS-Symbol im Uhren-Display permanent angezeigt wird können mehrere Minuten vergehen.

Displayanzeige der Schaltuhren (bei Funkempfang)

- Die Schaltuhren zeigen nach dem Anschluss des GPS-Empfängers durch Blinken des GPS-Symbols im Schaltuhren-Display an, dass eine Verbindung zwischen beiden Geräten vorhanden ist.
- **BITTE BEACHTEN SIE:** Bis das GPS-Symbol nach dem Anschluss des GPS-Empfängers an die Schaltuhr zum ersten Mal im Uhren-Display erscheint/blinkt, kann es bis zu 15 Minuten dauern.
- Das GPS-Symbol kann bis zu 5 Minuten im Display blinken bis es nach erfolgreicher Zeitsynchronisation permanent angezeigt wird.
- Empfängt die GPS-Antenne kein Signal, laufen die Schaltcomputer intern quartzgenau weiter. Das GPS-Symbol wird nicht angezeigt.

!!PERMANENTE ANZEIGE DES GPS-Symbols IM UHREN DISPLAY = SCHALTUHR SYNCHRONISIERT!!

Erläuterung LED GPS-Empfänger // GPS-Symbol in der Displayanzeige der Schaltuhr

LED auf der Unterseite des GPS- Empfängers	GPS-Symbols im Schaltuhren-Display	STATUS
LED AUS	Das GPS-Symbol ist nicht im Schaltuhren-Display zu sehen	=> Keine Spannungsversorgung => Falschanschluss
LED blinkt schnell (5 Hz)	Das GPS-Symbol im Schaltuhren-Display blinkt	=> Suche des GPS-Signals => Synchronisierung läuft
LED blinkt langsam (Sekundentakt)	Das GPS-Symbol im Schaltuhren-Display wird permanent angezeigt	=> Gültiges GPS-Signal => Schaltuhr ist synchronisiert

Technische Daten

Stromversorgung	12–30 VDC über externe Stromversorgung
Stromaufnahme	Ø 30 mA bei 12 V / 15 mA bei 30 V
Ausgangssignal	DCF Zeit-Telegramm (keine Wetterdaten) Polarität Ausgangssignal LOW aktiv Ausgangstyp Open Collector Beschaltung: Umax 50 VDC Imax 80 mA  Max. Ausgangsleistung 200 mW Ausgangsspannung LOW 2,5 VDC
Empfangskontrolle	über eingebaute Leuchtdiode
Verhalten bei Empfangsstörungen	die Digitalen Schaltuhren laufen über den eigenen Quarz störungsfrei weiter
Antenne	GPS-Empfänger
Zulässige Umgebungstemperatur	-30 °C...+55 °C
Gehäuse	selbstverlöschendes Thermoplast
Montageart	Wandaufbau mit Befestigungswinkel
Schutzart	IP 54 nach DIN EN 60529
Kabel	3-adrig (Empfehlung: Abgeschirmt / Querschnitt 0,33 bis 2,5 mm²)

Technische Änderungen vorbehalten

Schneider Electric Industries SAS

Bei technischen Fragen wenden Sie sich bitte an die zentrale Kundenbetreuung in Ihrem Land.  
www.schneider-electric.com

Montage des Gerätes

Anschluss / Wandmontage

- Beide Schrauben an der Unterseite des Gehäuses lösen und Grundplatte abheben.
- Kabel durch die beiliegende Kabeltülle und durch die Öffnung der Grundplatte führen.
- Kabel entsprechend Anschlussbild mit Klemmenblock verbinden.
- Kabeltülle entsprechend in die Öffnung der Grundplatte montieren.
- Gehäuse wieder mit der Grundplatte verschrauben.
- Befestigungswinkel an der Wand verschrauben und Funkempfänger aufstecken (siehe Bohrplan).

Bohrplan für Wandhalter

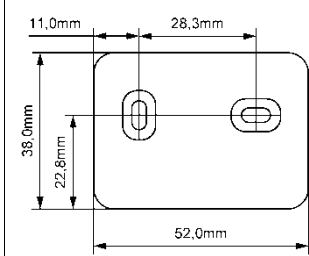

!!!NICHT MAßSTABGERECHT!!!

Anschluss des Gerätes

Kabel und Verlegung des Kabels

- Funkempfänger und Uhr sind so miteinander zu verbinden (Siehe Anschlussplan), dass die Leitungen nicht zwischen der Montagewand und dem Funkempfänger verlaufen.
- Max. Kabellänge: 200m
- Kabeldurchmesser: 0,33 bis 2,5 mm²
- Parallelverlegung zu anderen Leitungen ist zu vermeiden (Strom, Telefon, etc.)

**EMPFEHLUNG:** Verwendung eines geschirmten Kabels

Anschlussbild

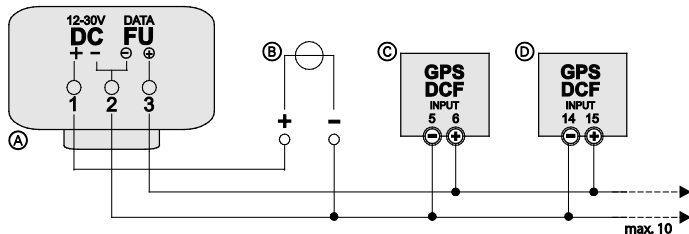

Ⓐ GPS Antenne für ITA

Ⓑ Externe Spannungsversorgung, 12-30 VDC, SELV

Ⓒ ITA 1c

Ⓓ ITA 4c